



MANUAL DE USO - Línea RGB IR 3.0/17

/Use Manual RGB IR Line products 3.0/17

Nuevas funciones del Control Remoto K8

/New Remote Control functions

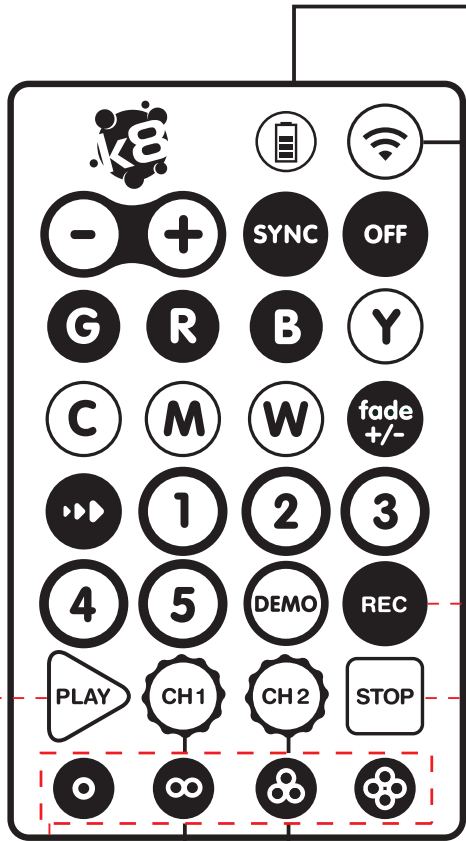
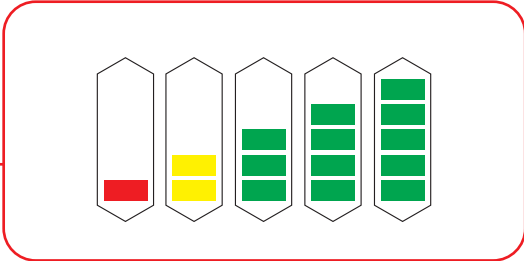

Canal 1 /Channel 1
Canal 2 /Channel 2



Nuevo tester de Batería.
/New Battery tester.

Cómo leer las indicaciones.
/How to read the indications.

Color /Colour	Cant. /Qty	Estado /State	Significado /Meaning
	x3		Carga al 100% /100% Charge
	x2		Carga al 80% /80% Charge
	x1		Carga al 60% /60% Charge
	x1		Carga al 40% /40% Charge
	x1		Carga al 0-20% /0-20% Charge

NEW!

Próximamente
/Coming soon

Batería recambiable CR2025
/CR2025 changeable battery

NEW!

Velocidad de Loop grabado
/Speed of Loop recorded

NEW!

REC - Inicio de grabación
/REC - Start recording

NEW!

PLAY - Inicio sección grabada
/PLAY - Start loop

NEW!

STOP - Fin de grabación
/STOP - End recording

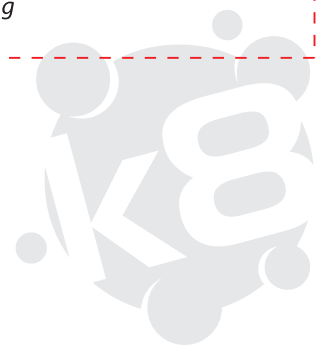

Productos RGB IR

/RGB IR products

NEW!

*Diábolo D130 + LED SYSTEM

/Diabolo D130 + LED SYSTEM

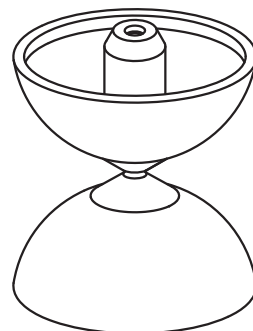

*iBall RGB-IR

/iBall RGB IR



*Led Contact Poi

/Led Contact Poi

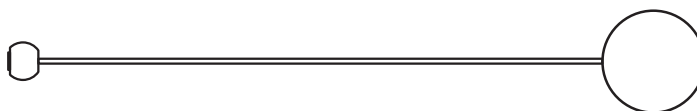

*Clava Prophecy RGB-IR

/Propesy RGB IR

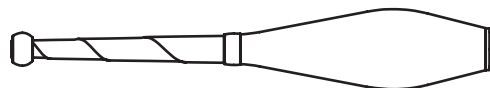

*Luxeon RGB-IR

/Luxeon RGB IR

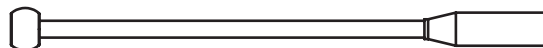

*iStick RGB-IR

/iStick RGB IR

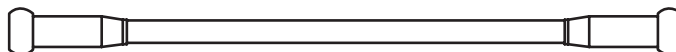

*iStaff RGB-IR

/iStaff RGB IR

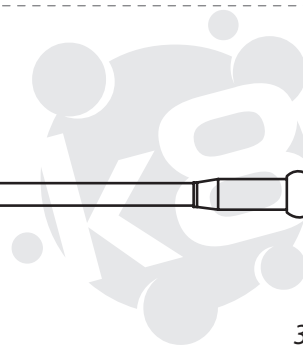
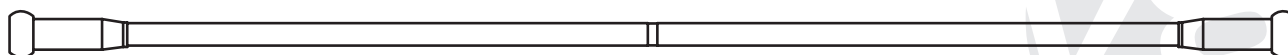

Modo de uso del Control Remoto K8

/K8 Remote control use instructions

iBall RGB IR

/iBall RGB IR Club

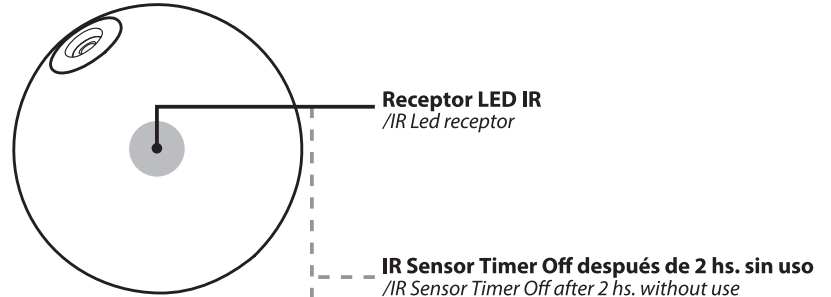

Control Remoto

/Remote Control

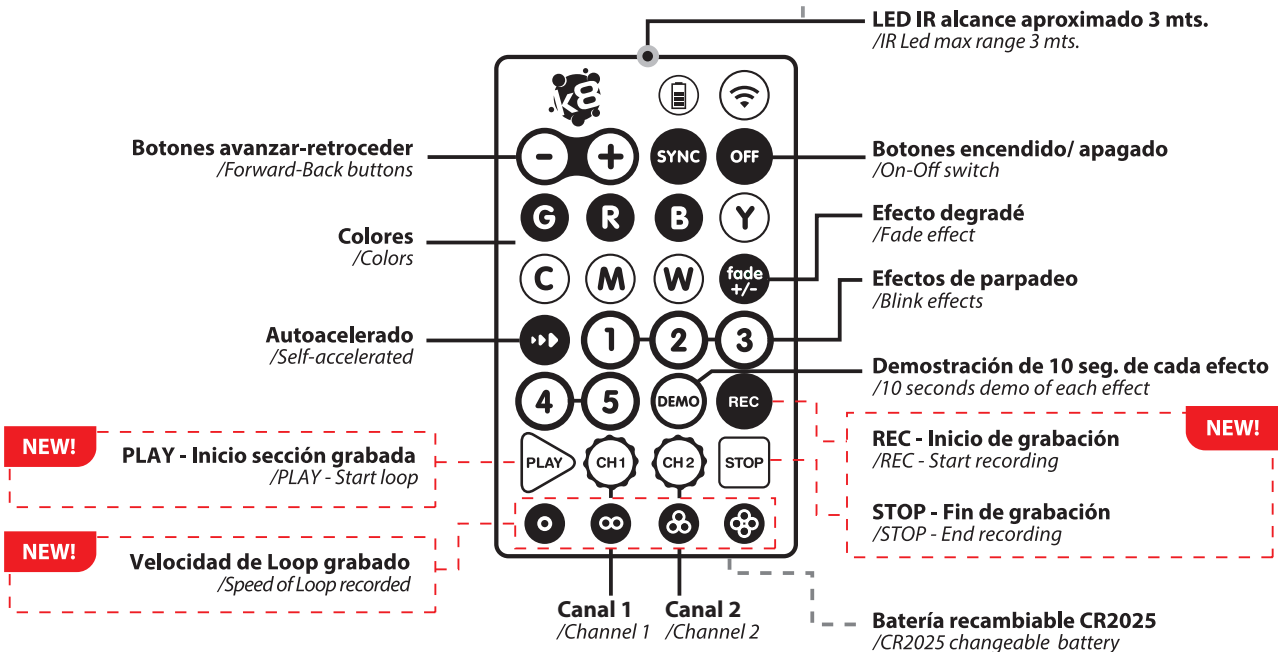

Uso del Flex Plug

/Flex Plug use

Encendido - Apagado

/On-Off

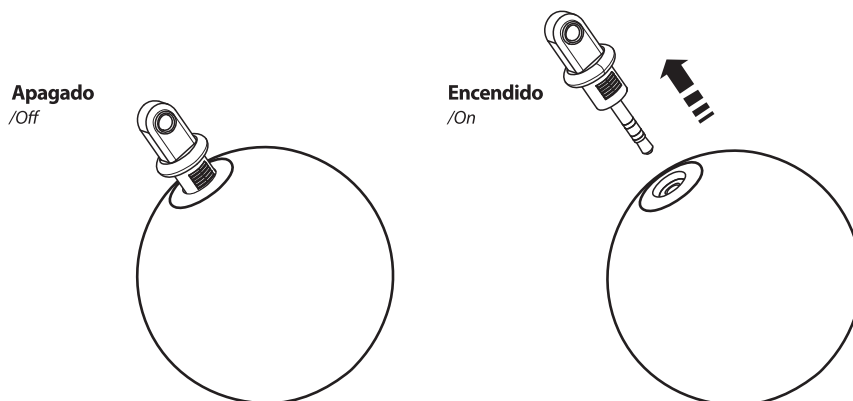

Selección manual de efectos con Flex Plug

/Manual effects selection with Flex Plug

- **Para seleccionar los diferentes efectos introduzca y retire el PLUG del conector de la pelota, de esa manera irán cambiando uno a uno los efectos (ver imagen debajo).**

/In order to change the effects mode, introduce and remove the Flex PLUG from de i Ball connector. This way the effects will change one by one (see image bellow).

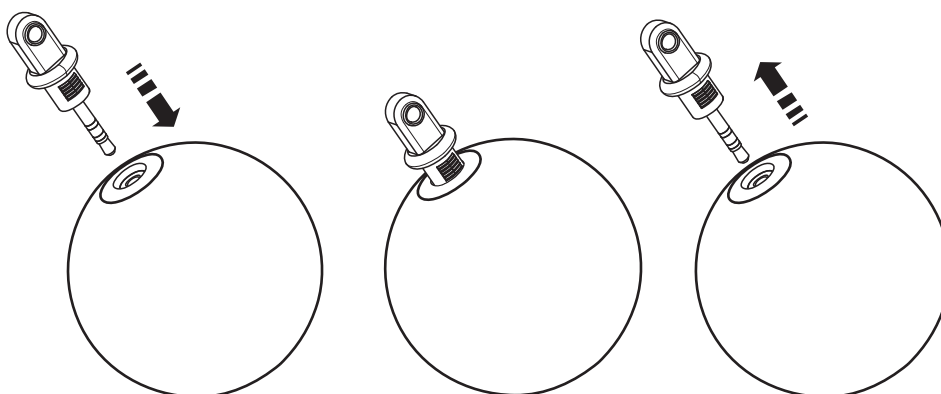

Memoria: guarda el efecto utilizado por más de 10 segundos.

/Memory: saves the effect that has been used for more than 10 sec.



Modo de carga

/Charging Mode

Carga/Charge

- 1 Introduzca la ficha USB en el alojamiento de la PC/Laptop o en el adaptador USB.**

/Insert the USB plug into the PC/Laptop connector or USB adapter.

- 2 Introduzca el PLUG en el alojamiento de la i Ball.**

/Insert the PLUG into the i Ball connector.

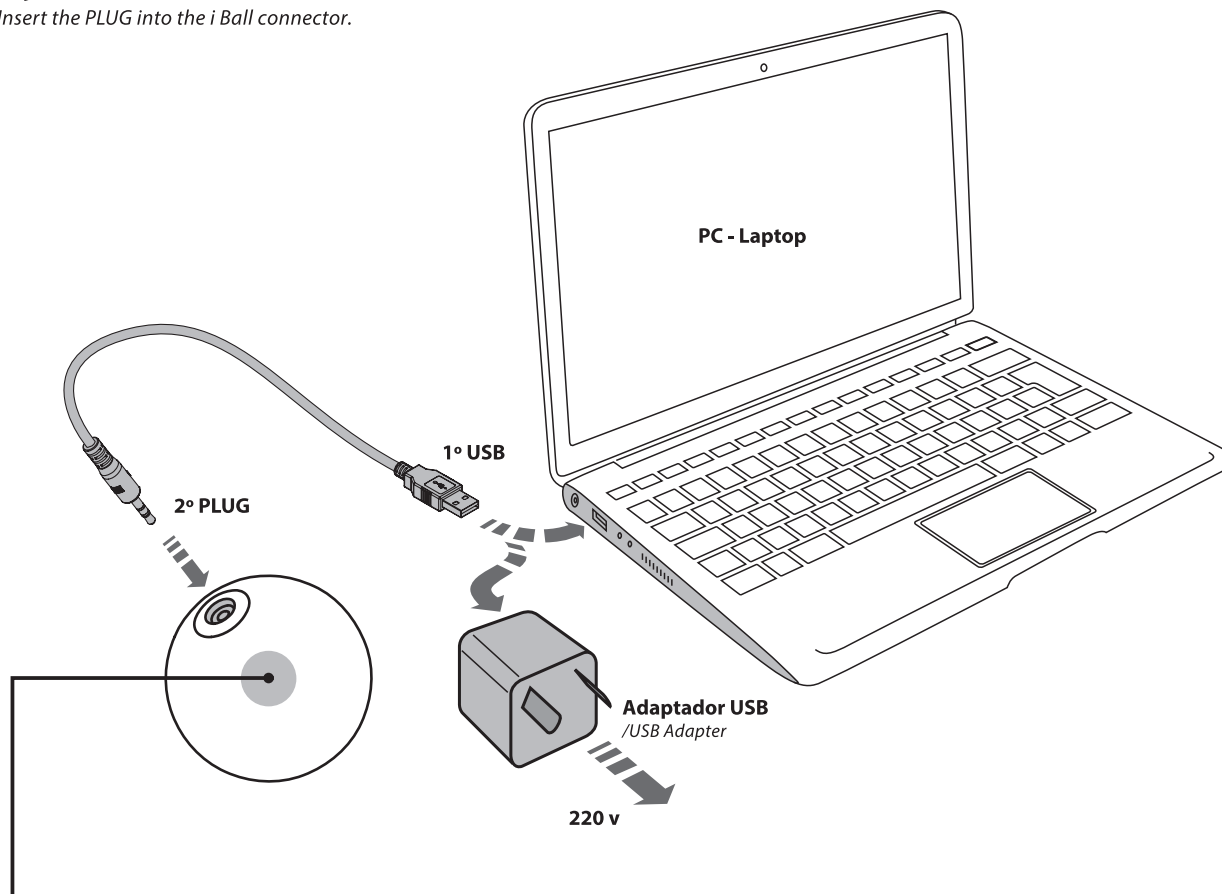

Batería Litio Polímero

/Lithium Polymer Batteries

*Con circuito de protección para sobrecargas y descargas
/Circuit protection device for over and discharges

*Tiempo de carga de 2 a 8 horas (en 1 hora carga el 80% de su capacidad)
/Charging peridos: from 2 to 8 hs. (80% of its capacity is charged in an hour)

*Autonomía de 2 a 5 horas dependiendo del efecto utilizado
/Autonomy: 2 to 5 hs, depending on the effect.

*Sistema de carga por USB y por 220/110V.
/220/110V USB charge system.



Modo de uso del Control Remoto K8

/K8 Remote control use instructions

Led Contact Poi
/Led Contact Poi

NEW!

Receptor LED IR
/IR Led receptor



IR Sensor Timer Off después de 2 hs. sin uso
/IR Sensor Timer Off after 2 hs. without use

Control Remoto
/Remote Control



LED IR alcance aproximado 3 mts.
/IR Led max range 3 mts.

Botones avanzar-retroceder
/Forward-Back buttons

Botones encendido/ apagado
/On-Off switch

Colores
/Colors

Efecto degradé
/Fade effect

Autoacelerado
/Self-accelerated

Efectos de parpadeo
/Blink effects

Demostración de 10 seg. de cada efecto
/10 seconds demo of each effect

NEW!

PLAY - Inicio sección grabada
/PLAY - Start loop

NEW!

REC - Inicio de grabación
/REC - Start recording

NEW!

Velocidad de Loop grabado
/Speed of Loop recorded

STOP - Fin de grabación
/STOP - End recording

Canal 1 /Channel 1
Canal 2 /Channel 2

Batería recambiable CR2025
/CR2025 changeable battery



Uso del Flex Plug

/Flex Plug use

Encendido - Apagado

/On-Off

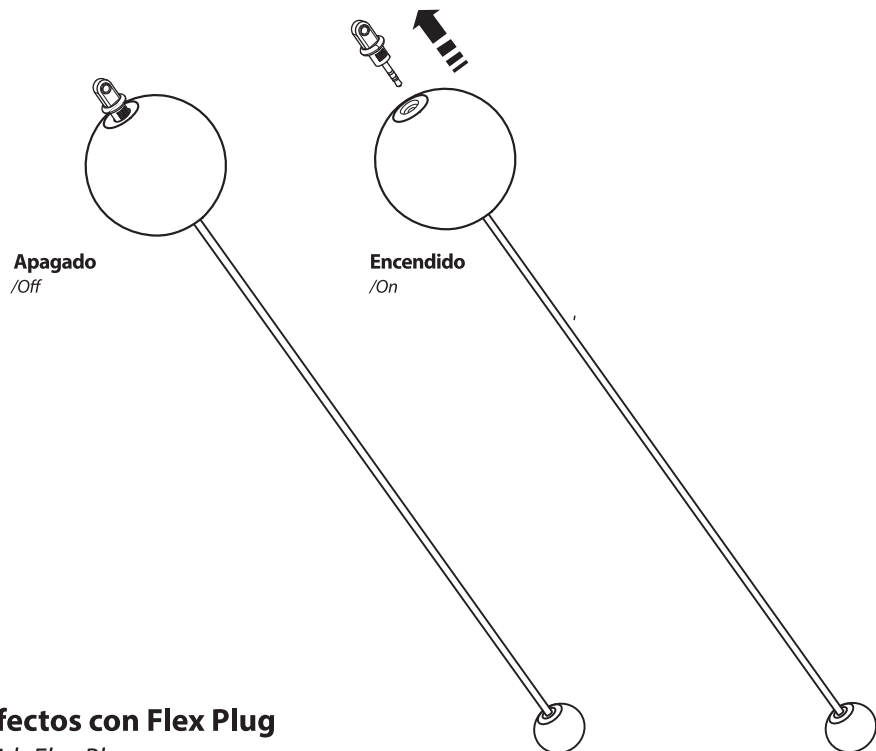

Selección manual de efectos con Flex Plug

/Manual effects selection with Flex Plug

- Para seleccionar los diferentes efectos introduzca y retire el PLUG del conector de la pelota, de esa manera irán cambiando uno a uno los efectos (ver imagen debajo).

/In order to change the effects mode, introduce and remove the Flex PLUG from the Ball connector. This way the effects will change one by one (see image below).

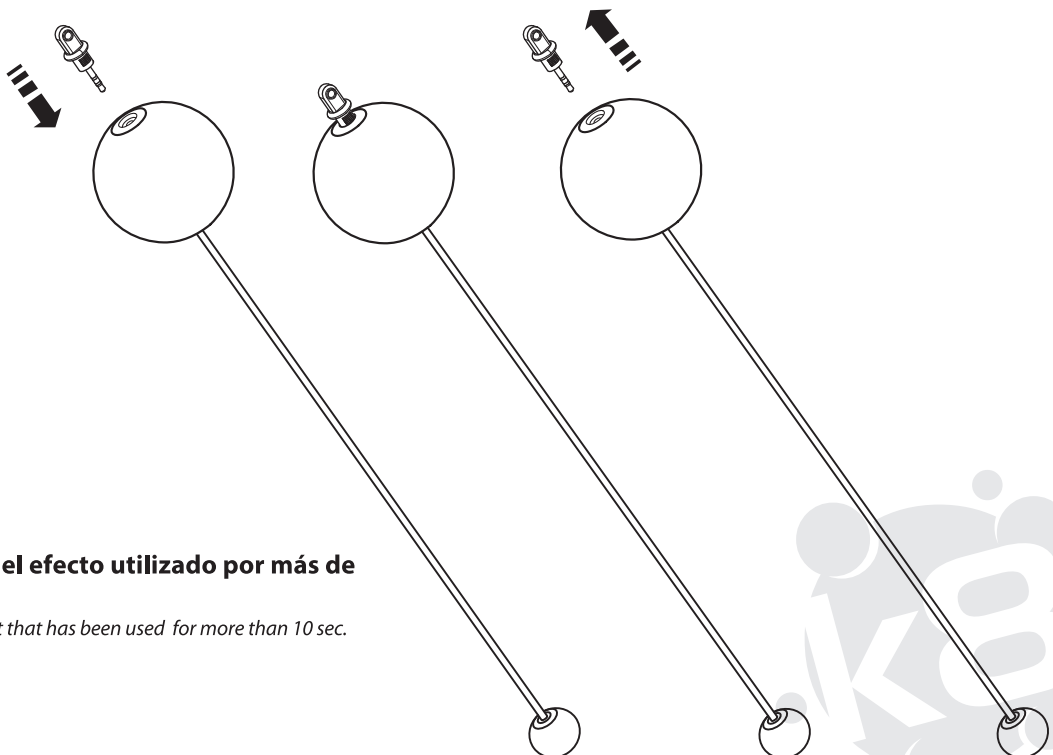

Memoria: guarda el efecto utilizado por más de 10 segundos.

/Memory: saves the effect that has been used for more than 10 sec.

Modo de carga

/Charging Mode

Carga/Charge

- 1 Introduzca la ficha USB en el alojamiento de la PC/Laptop o en el adaptador de USB.**

/Insert the USB plug into the PC/Laptop connector or USB adapter.

- 2 Introduzca el PLUG en el alojamiento de la pelota .**

/Insert the PLUG into the Ball connector.

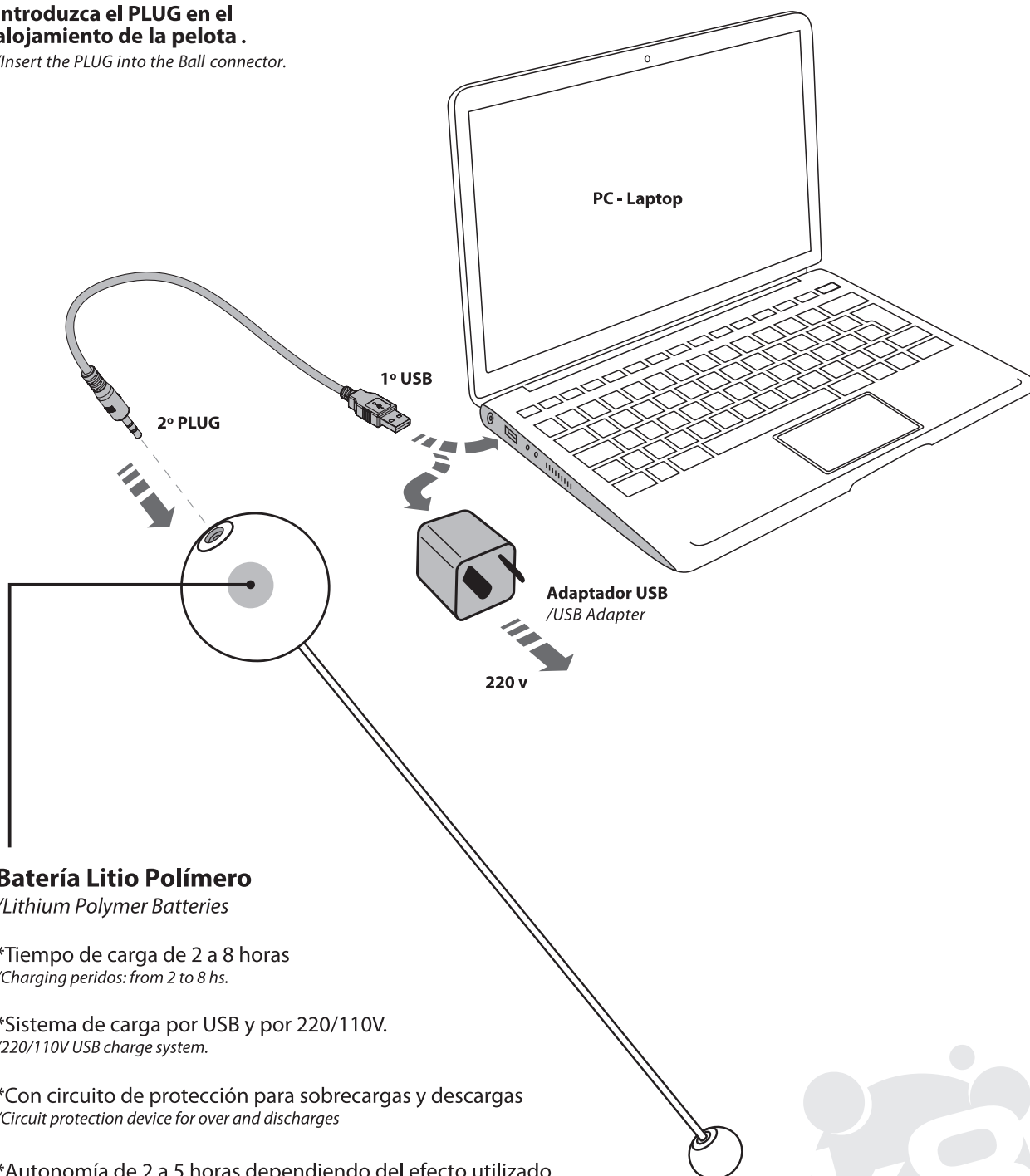

Batería Litio Polímero

/Lithium Polymer Batteries

*Tiempo de carga de 2 a 8 horas

/Charging peridos: from 2 to 8 hs.

*Sistema de carga por USB y por 220/110V.

/220/110V USB charge system.

*Con circuito de protección para sobrecargas y descargas

/Circuit protection device for over and discharges

*Autonomía de 2 a 5 horas dependiendo del efecto utilizado

/Autonomy: 2 to 5 hs, depending on the effect.



Modo de uso del Control Remoto K8

/K8 remote control use instructions

Clava Prophecy RGB IR

/Prophecy RGB IR Club

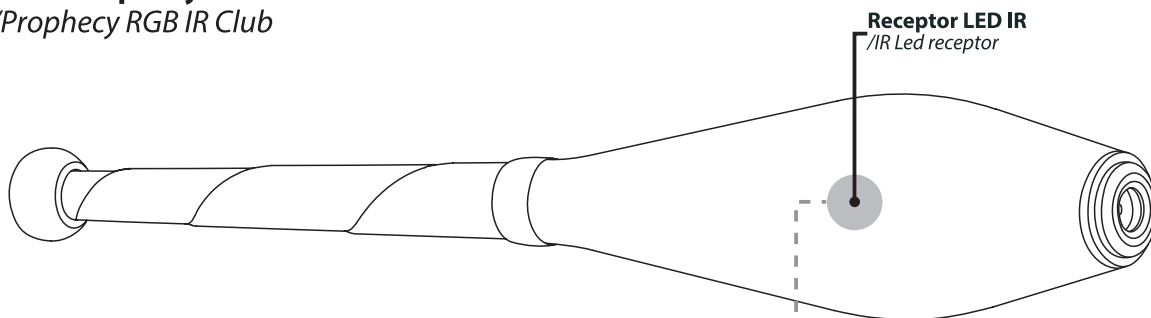

Receptor LED IR
/IR Led receptor

IR Sensor Timer Off después de 2 hs. sin uso
/IR Sensor Timer Off after 2 hs. without use

Control Remoto

/Remote Control

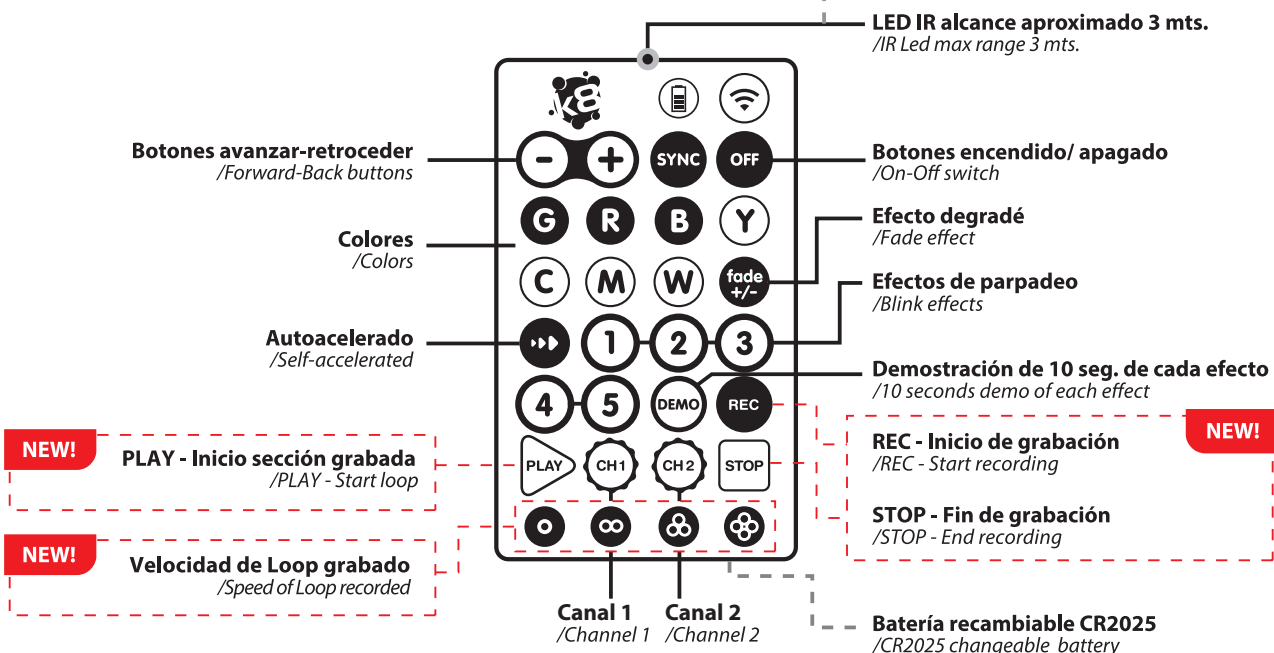

Control manual de efectos

/Manual effects control

Encendido - Apagado

/On-Off

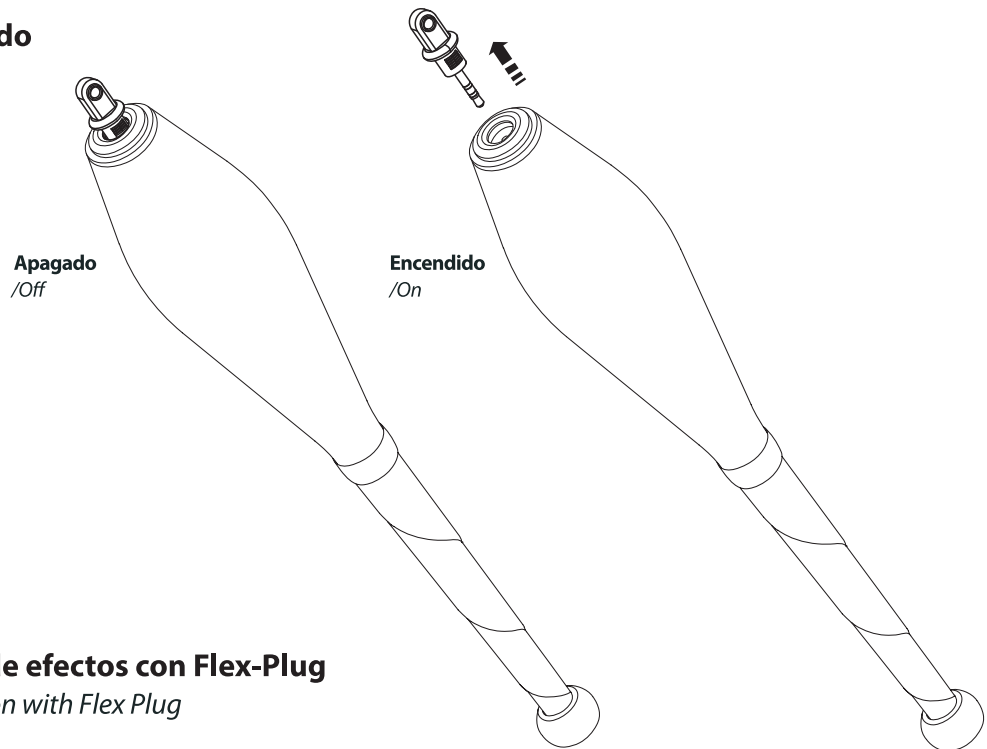

Selección manual de efectos con Flex-Plug

/Manual effects selection with Flex Plug

- Para seleccionar los diferentes efectos introduzca y retire el PLUG del conector de la Clava, de esa manera irán cambiando uno a uno los efectos (ver imagen debajo).

/In order to change the effects mode, introduce and remove the Flex PLUG from de Prophecy Club connector. This way the effects will change one by one (see image below).

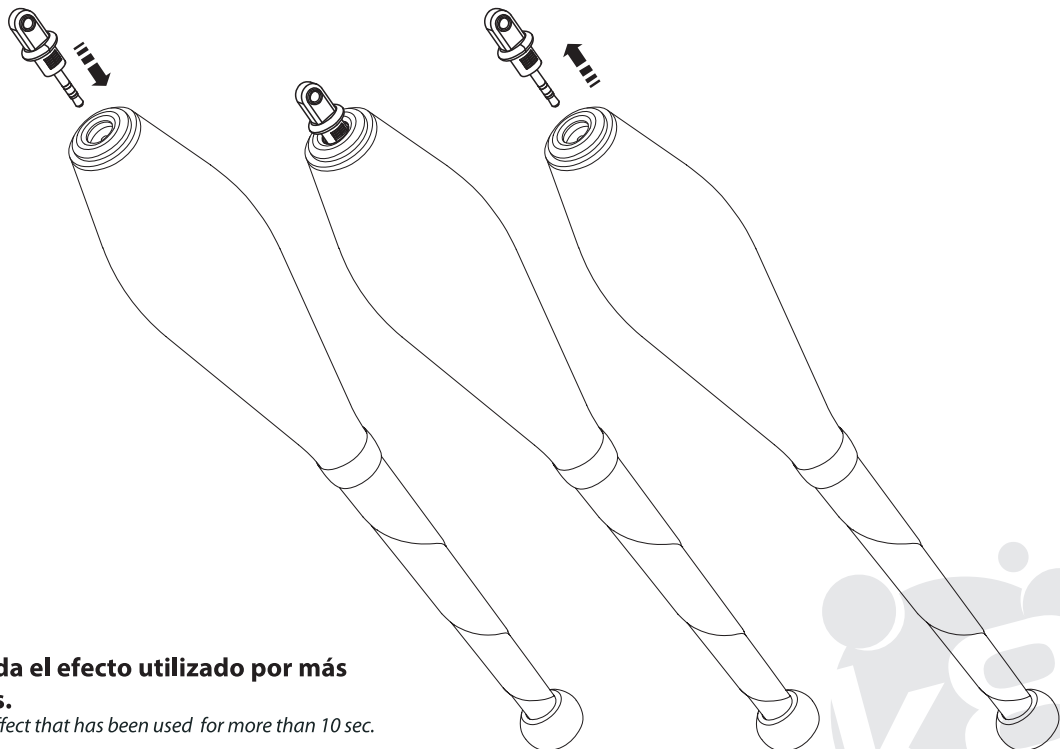

Memoria: guarda el efecto utilizado por más de 10 segundos.

/Memory: saves the effect that has been used for more than 10 sec.

Modo de carga

/Charging Mode

Carga/Charge

- 1 Introduzca la ficha USB en el alojamiento de la PC/Laptop o en el adaptador de USB.**

/Insert the USB plug into the PC/Laptop connector or USB adapter.

- 2 Introduzca el PLUG en el alojamiento de la Clava.**

/Insert the PLUG into the club connector.

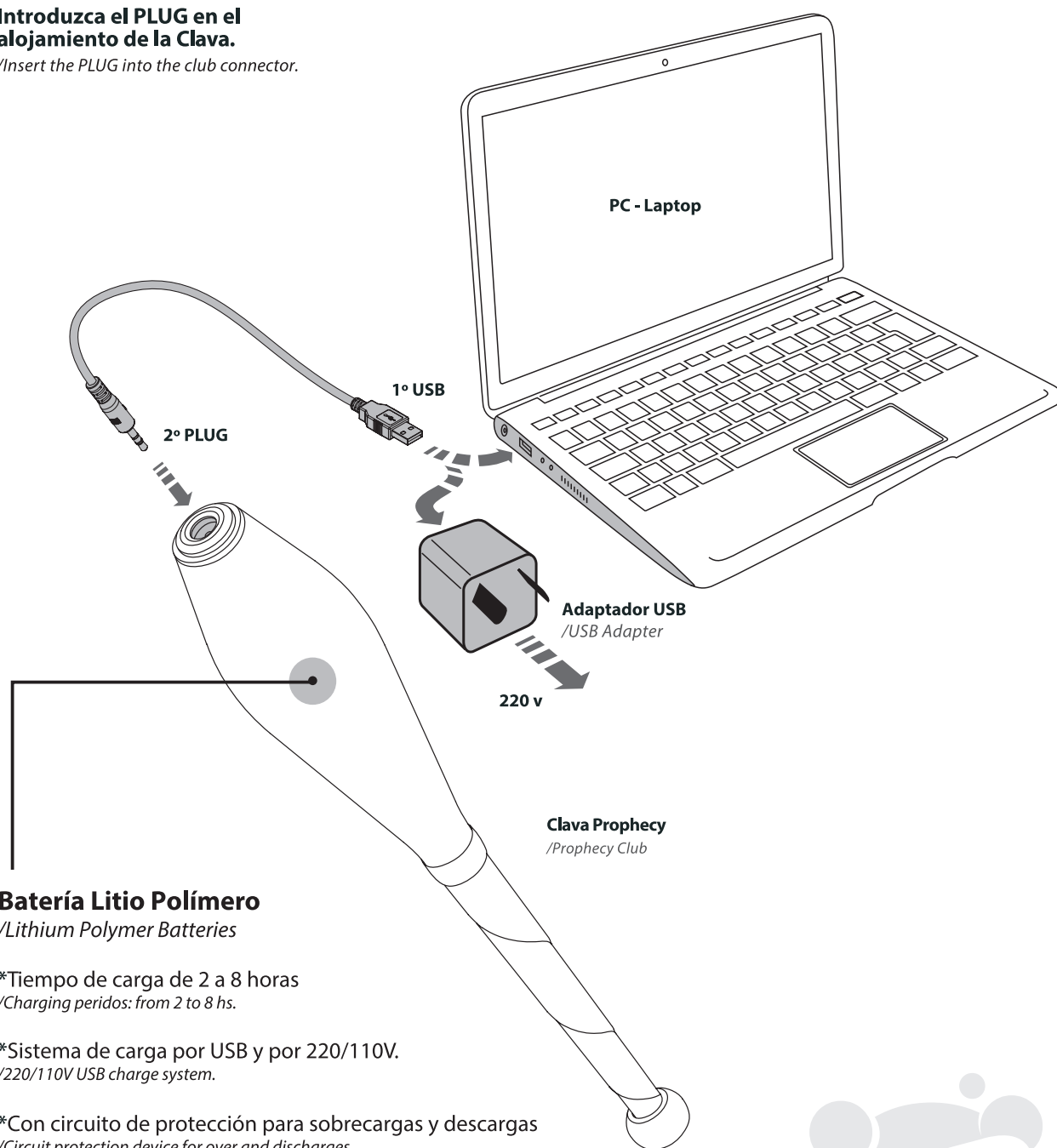

Batería Litio Polímero

/Lithium Polymer Batteries

***Tiempo de carga de 2 a 8 horas**

/Charging peridos: from 2 to 8 hs.

***Sistema de carga por USB y por 220/110V.**

/220/110V USB charge system.

***Con circuito de protección para sobrecargas y descargas**

/Circuit protection device for over and discharges

***Autonomía de 2 a 5 horas dependiendo del efecto utilizado**

/Autonomy: 2 to 5 hs, depending on the effect.



Modo de uso del Control Remoto K8

/K8 remote control use instructions

iStaff RGB-IR

/iStaff RGB IR Club

Receptor LED IR
/IR Led receptor

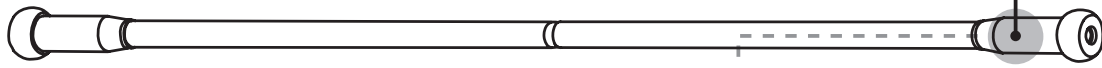

IR Sensor Timer Off después de 2 hs. sin uso
/IR Sensor Timer OFF after 2 hs. without use

Control Remoto

/Remote Control

LED IR alcance aproximado 3 mts.
/IR Led max range 3 mts.

Botones avanzar-retroceder
/Forward-Back buttons

Botones encendido/ apagado
/On-Off switch

Colores
/Colors

Efecto degradé
/Fade effect

Autoacelerado
/Self-accelerated

Efectos de parpadeo
/Blink effects

Demostración de 10 seg. de cada efecto
/10 seconds demo of each effect

NEW!

PLAY - Inicio sección grabada
/PLAY - Start loop

NEW!

REC - Inicio de grabación
/REC - Start recording

NEW!

Velocidad de Loop grabado
/Speed of Loop recorded

STOP - Fin de grabación
/STOP - End recording

Canal 1 /Channel 1
Canal 2 /Channel 2

Batería recambiable CR2025
/CR2025 changeable battery



Control manual de efectos

/Manual effects control

Encendido - Apagado

/On-Off

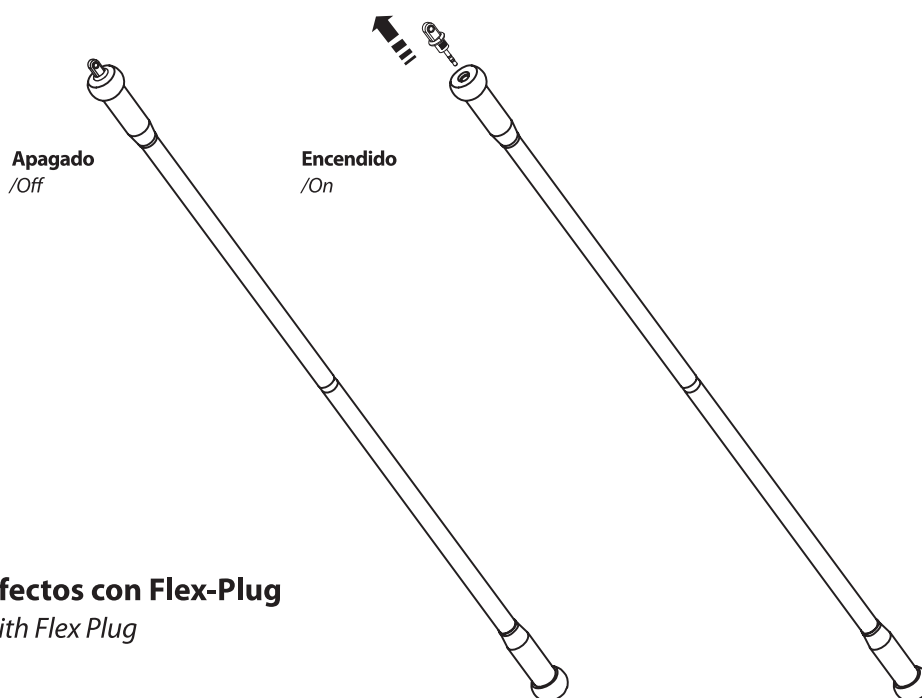

Selección manual de efectos con Flex-Plug

/Manual effects selection with Flex Plug

- Para seleccionar los diferentes efectos introduzca y retire el PLUG del conector del iStaff RGB-IR, de esa manera irán cambiando uno a uno los efectos (ver imagen debajo).

/In order to change the effects mode, introduce and remove the Flex PLUG from the iStaff RGB IR connector. This way the effects will change one by one (see image below).

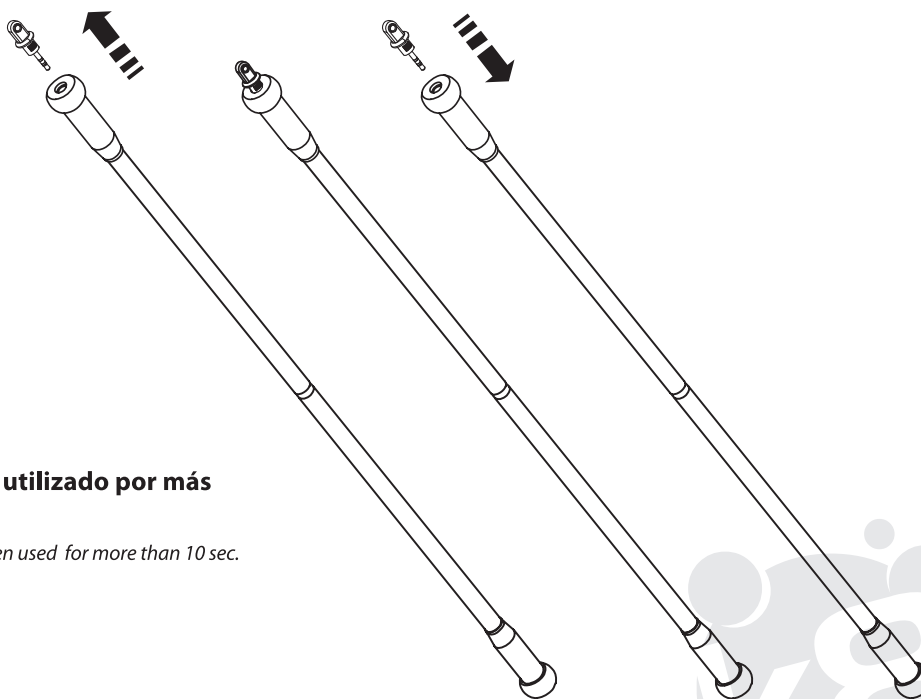

Memoria: guarda el efecto utilizado por más de 10 segundos.

/Memory: saves the effect that has been used for more than 10 sec.

Modo de carga

/Charging Mode

Carga/Charge

- 1 Introduzca la ficha USB en el alojamiento de la PC/Laptop o en el adaptador de USB.**

/Insert the USB plug into the PC/Laptop connector or USB adapter.

- 2 Introduzca el PLUG en el alojamiento del iStaff RGB-IR.**

/Insert the PLUG into the iStaff RGB IR connector.

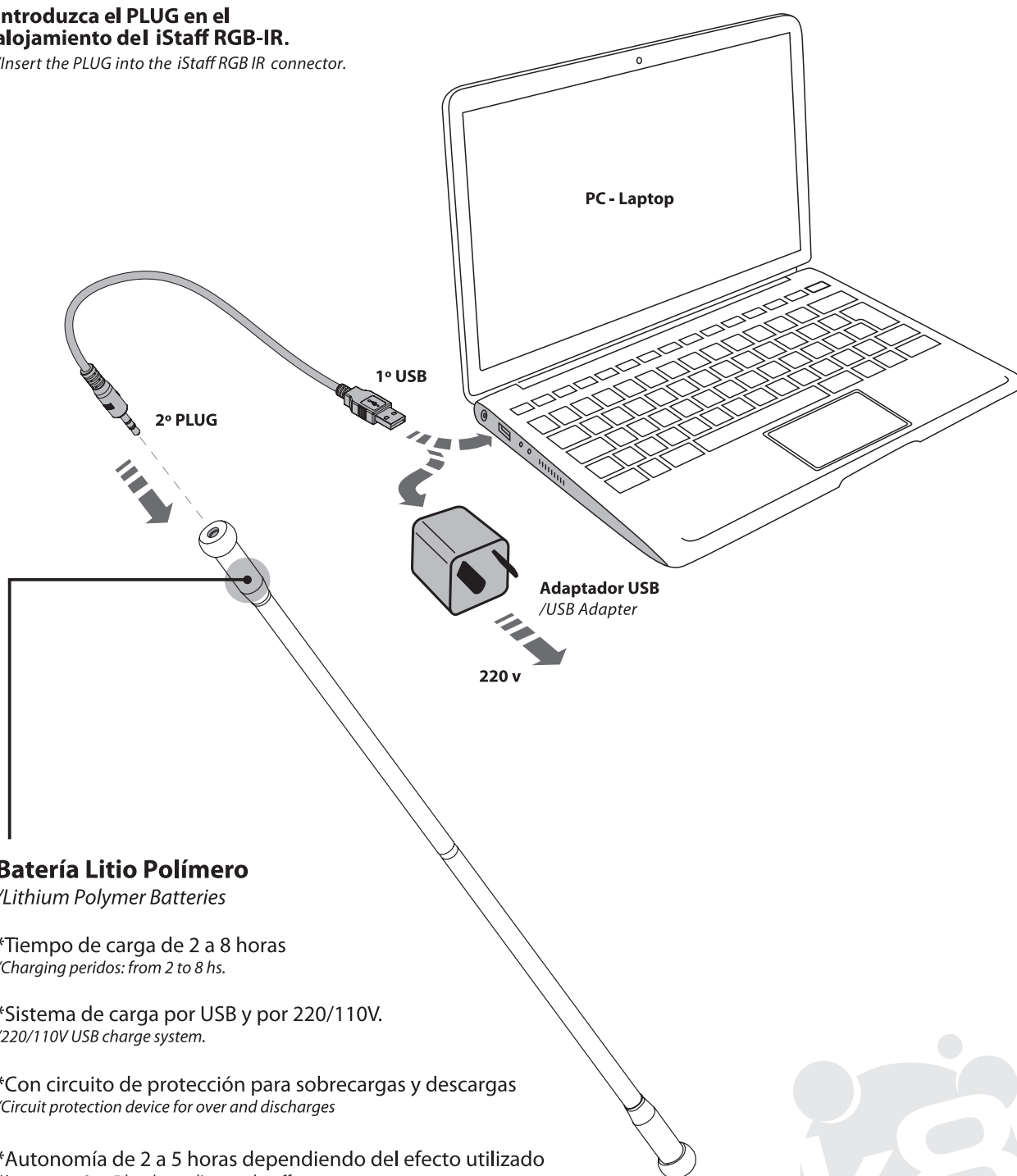

Batería Litio Polímero

/Lithium Polymer Batteries

*Tiempo de carga de 2 a 8 horas
/Charging peridos: from 2 to 8 hs.

*Sistema de carga por USB y por 220/110V.
/220/110V USB charge system.

*Con circuito de protección para sobrecargas y descargas
/Circuit protection device for over and discharges

*Autonomía de 2 a 5 horas dependiendo del efecto utilizado
/Autonomy: 2 to 5 hs, depending on the effect.



Modo de uso del Control Remoto K8

/K8 remote control use instructions

iStick RGB IR

/iStick RGB IR Club

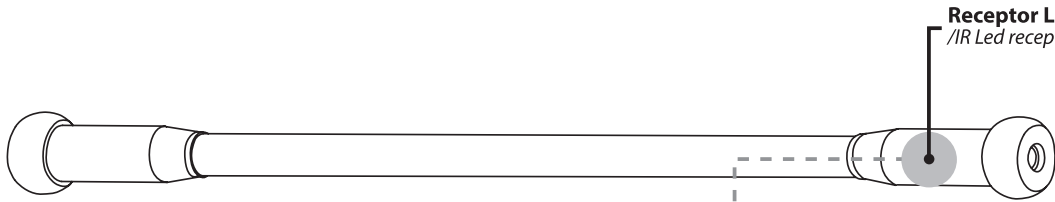

Receptor LED IR
/IR Led receptor

IR Sensor Timer Off después de 2 hs. sin uso
/IR Sensor Timer Off after 2 hs. without use

Control Remoto

/Remote Control



LED IR alcance aproximado 3 mts.
/IR Led max range 3 mts.

Botones avanzar-retroceder
/Forward-Back buttons

Colores
/Colors

Autoacelerado
/Self-accelerated

Botones encendido/ apagado
/On-Off switch

Efecto degradé
/Fade effect

Efectos de parpadeo
/Blink effects

Demostración de 10 seg. de cada efecto
/10 seconds demo of each effect

NEW!

PLAY - Inicio sección grabada
/PLAY - Start loop

NEW!

Velocidad de Loop grabado
/Speed of Loop recorded

REC - Inicio de grabación
/REC - Start recording

NEW!

STOP - Fin de grabación
/STOP - End recording

Canal 1 /Channel 1
Canal 2 /Channel 2

Batería recambiable CR2025
/CR2025 changeable battery



Control manual de efectos

/Manual effects control

Encendido - Apagado

/On-Off

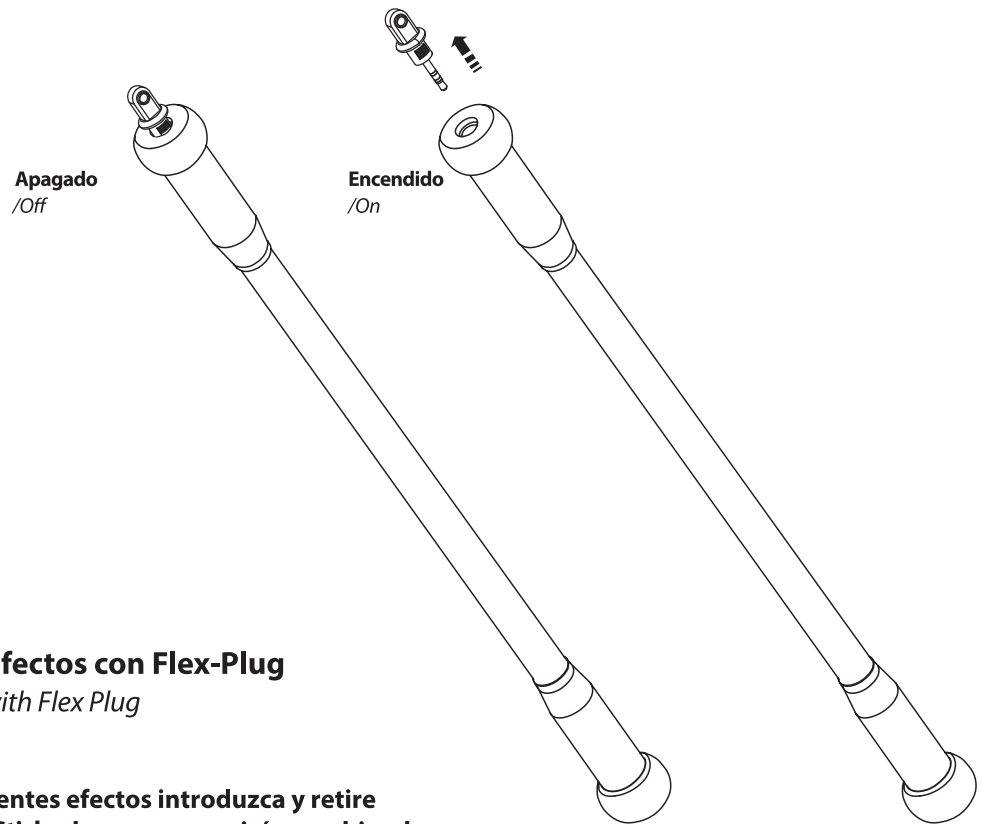

Selección manual de efectos con Flex-Plug

/Manual effects selection with Flex Plug

- Para seleccionar los diferentes efectos introduzca y retire el PLUG del conector del iStick, de esa manera irán cambiando uno a uno los efectos (ver imagen debajo).

/In order to change the effects mode, introduce and remove the Flex PLUG from the iStick connector. This way the effects will change one by one (see image below).



Memoria: guarda el efecto utilizado por más de 10 segundos.

/Memory: saves the effect that has been used for more than 10 sec.

Modo de carga

/Charging Mode

Carga/Charge

- 1 Introduzca la ficha USB en el alojamiento de la PC/Laptop o en el adaptador de USB.**

/Insert the USB plug into the PC/Laptop connector or USB adapter.

- 2 Introduzca el PLUG en el alojamiento del iStick .**

/Insert the PLUG into the iStick connector.

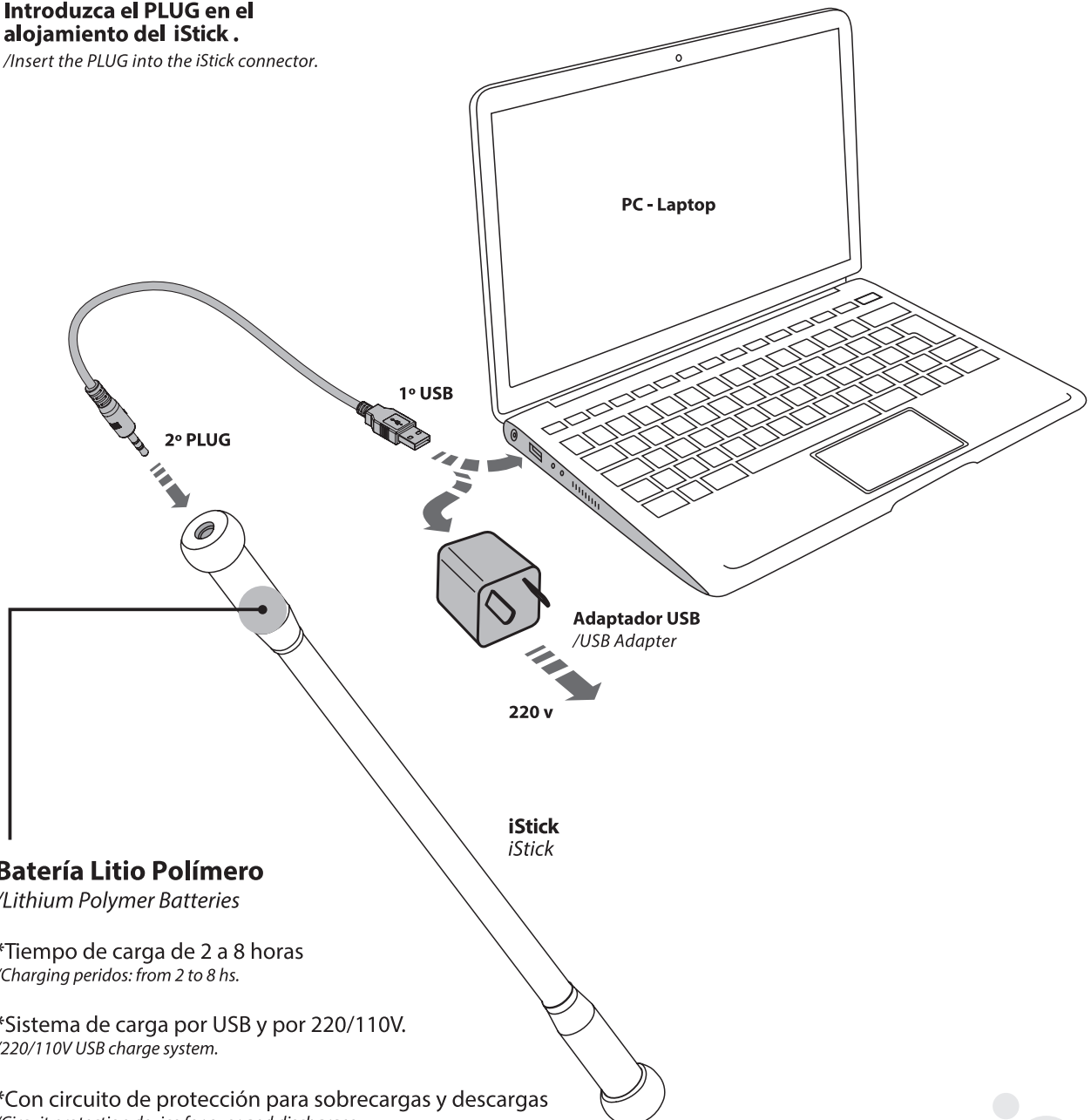

Batería Litio Polímero

/Lithium Polymer Batteries

*Tiempo de carga de 2 a 8 horas

/Charging peridos: from 2 to 8 hs.

*Sistema de carga por USB y por 220/110V.

/220/110V USB charge system.

*Con circuito de protección para sobrecargas y descargas

/Circuit protection device for over and discharges

*Autonomía de 2 a 5 horas dependiendo del efecto utilizado

/Autonomy: 2 to 5 hs, depending on the effect.



Modo de uso del Control Remoto K8

/K8 Remote control use instructions

Luxeon RGB-IR

/Luxeon RGB-IR

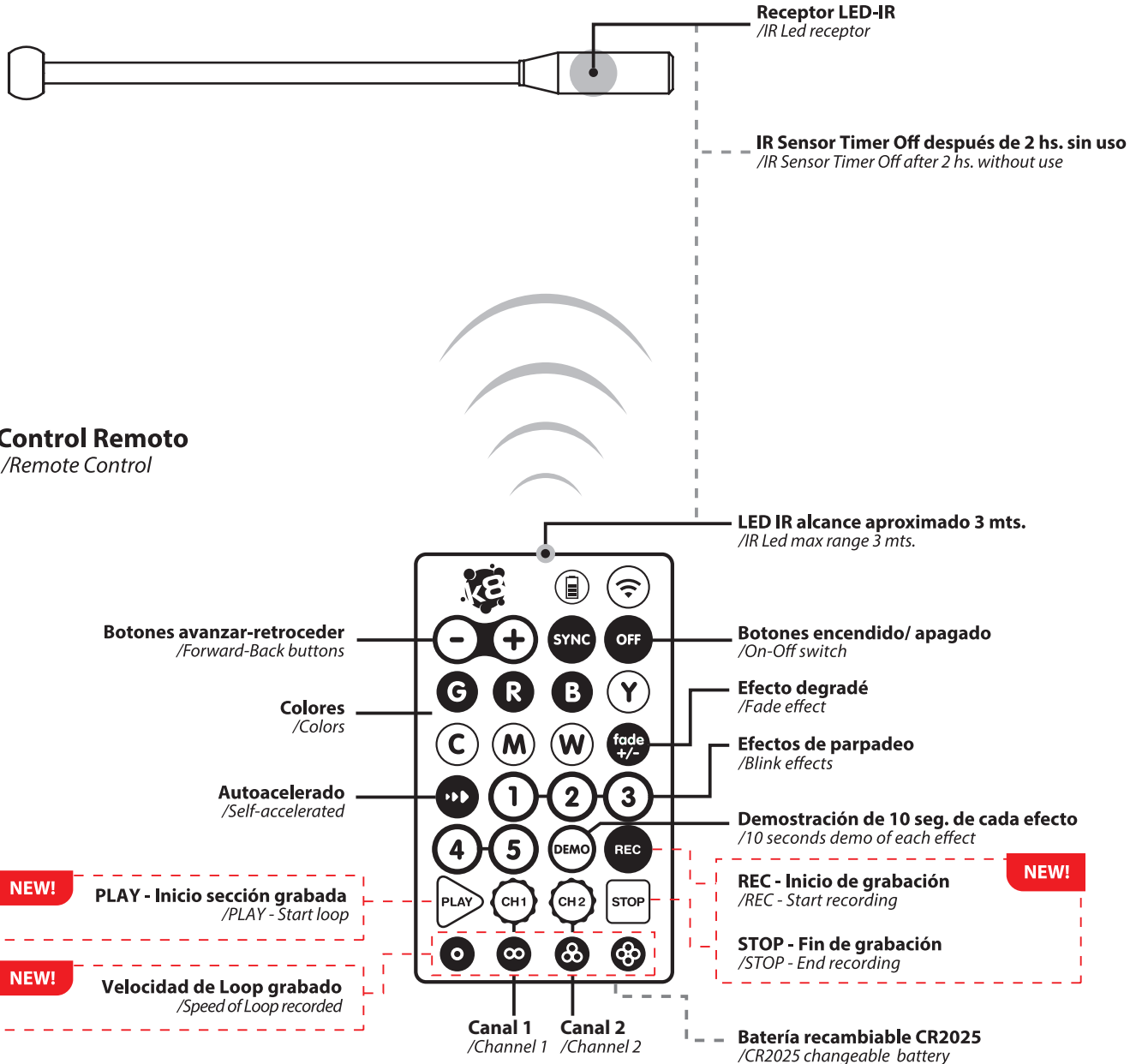

Uso del Flex Plug

/Flex Plug use

Encendido - Apagado

/On-Off

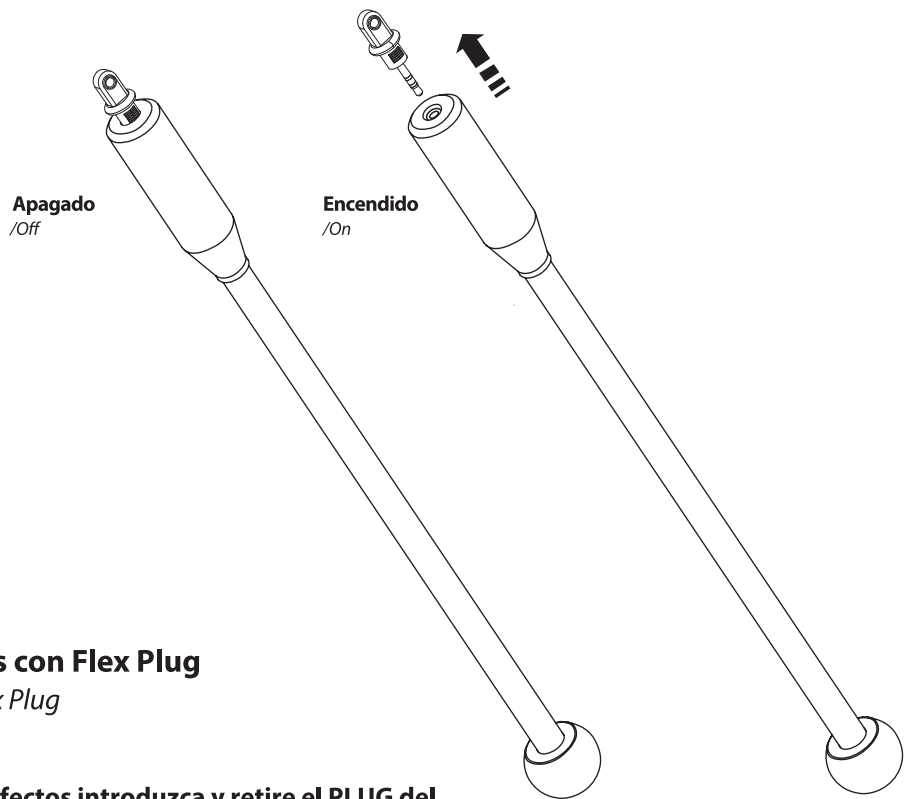

Selección manual de efectos con Flex Plug

/Manual effects selection with Flex Plug

- Para seleccionar los diferentes efectos introduzca y retire el PLUG del conector de la pelota, de esa manera irán cambiando uno a uno los efectos (ver imagen debajo).

/In order to change the effects mode, introduce and remove the Flex PLUG from de i Ball connector. This way the effects will change one by one (see image bellow).

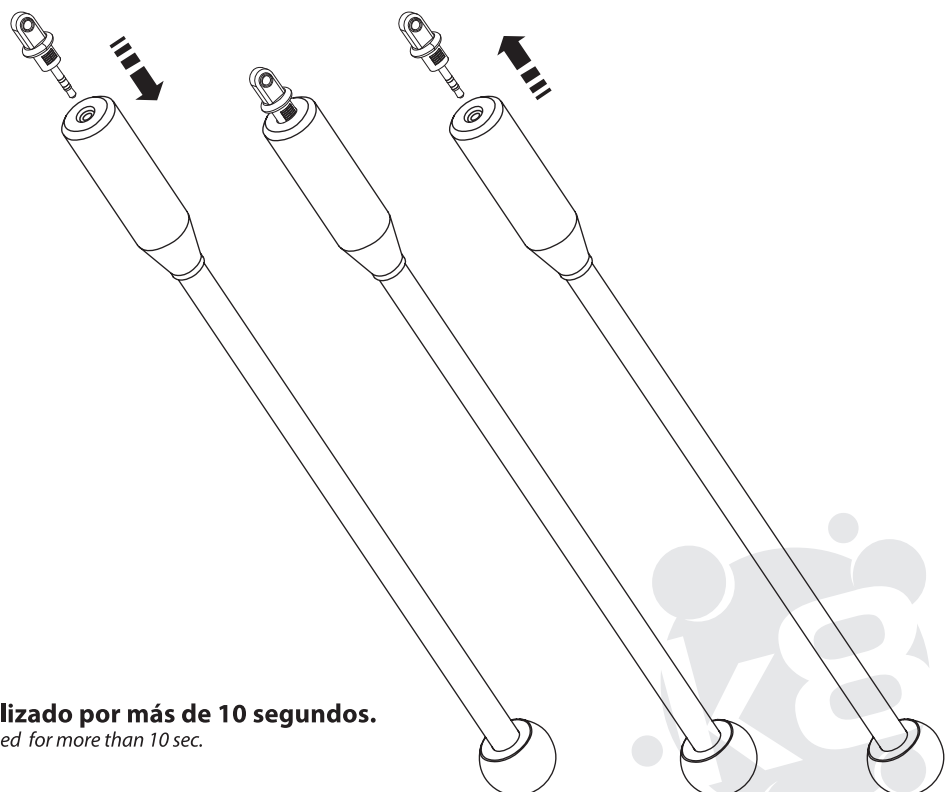

Memoria: guarda el efecto utilizado por más de 10 segundos.

/Memory: saves the effect that has been used for more than 10 sec.

Modo de carga

/Charging Mode

Carga/Charge

1 Introduzca la ficha USB en el alojamiento de la PC/Laptop o en el adaptador USB.
/Insert the USB plug into the PC/Laptop connector or USB adapter.

2 Introduzca el PLUG en el alojamiento de la i Ball.
/Insert the PLUG into the i Ball connector.

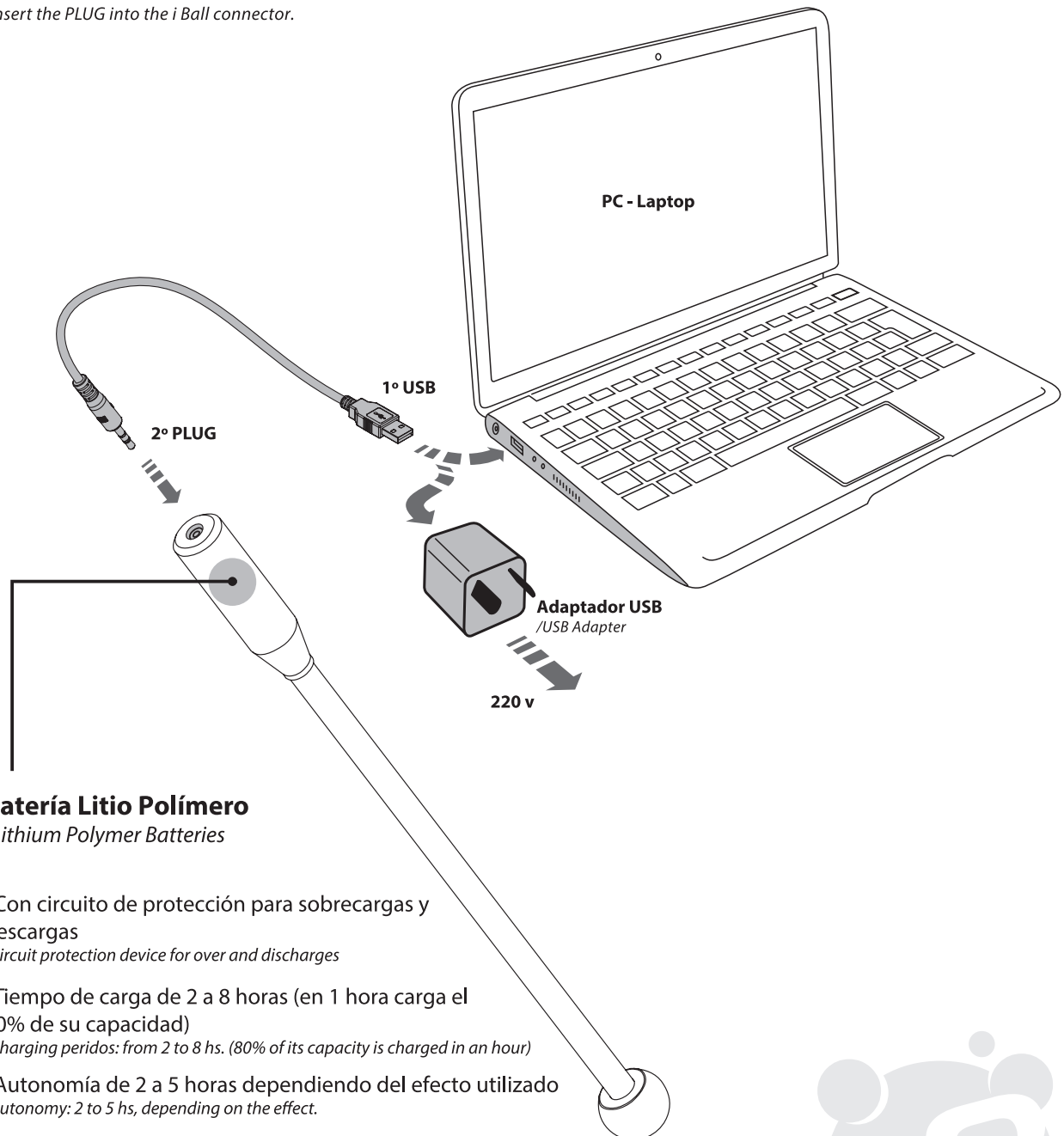

Batería Litio Polímero

/Lithium Polymer Batteries

*Con circuito de protección para sobrecargas y descargas

/Circuit protection device for over and discharges

*Tiempo de carga de 2 a 8 horas (en 1 hora carga el 80% de su capacidad)

/Charging periods: from 2 to 8 hs. (80% of its capacity is charged in an hour)

*Autonomía de 2 a 5 horas dependiendo del efecto utilizado

/Autonomy: 2 to 5 hs, depending on the effect.

*Sistema de carga por USB y por 220/110V.

/220/110V USB charge system.





www.k8malabares.com